

# Orfeo

COMMANDE LIBRE À **VALÈRE NOVARINA**

EN ÉCHO À L'OPÉRA DE **CLAUDIO MONTEVERDI**

UN SPECTACLE DE **JEAN BELLORINI**





AVIGNON - PALAIS DES PAPES - COUR DU D'HONNEUR  
**ORFEO** - en échos à l'Opéra de Claudio Monteverdi  
 Commande libre à Valère Novarina  
 Un spectacle de Jean Bellorini  
 Scénographie : Jean Bellorini & Véronique Chazal

IMAGES DE REFERENCE AMBIANCE  
 sans echelle

Dossier de pré-Maquette  
 Date : 04 Février 2020  
 Architecte Scénographe  
 07 82 50 00 12  
 veronique.chazal@studio-miha.com 2





# Oféo - Version Simple

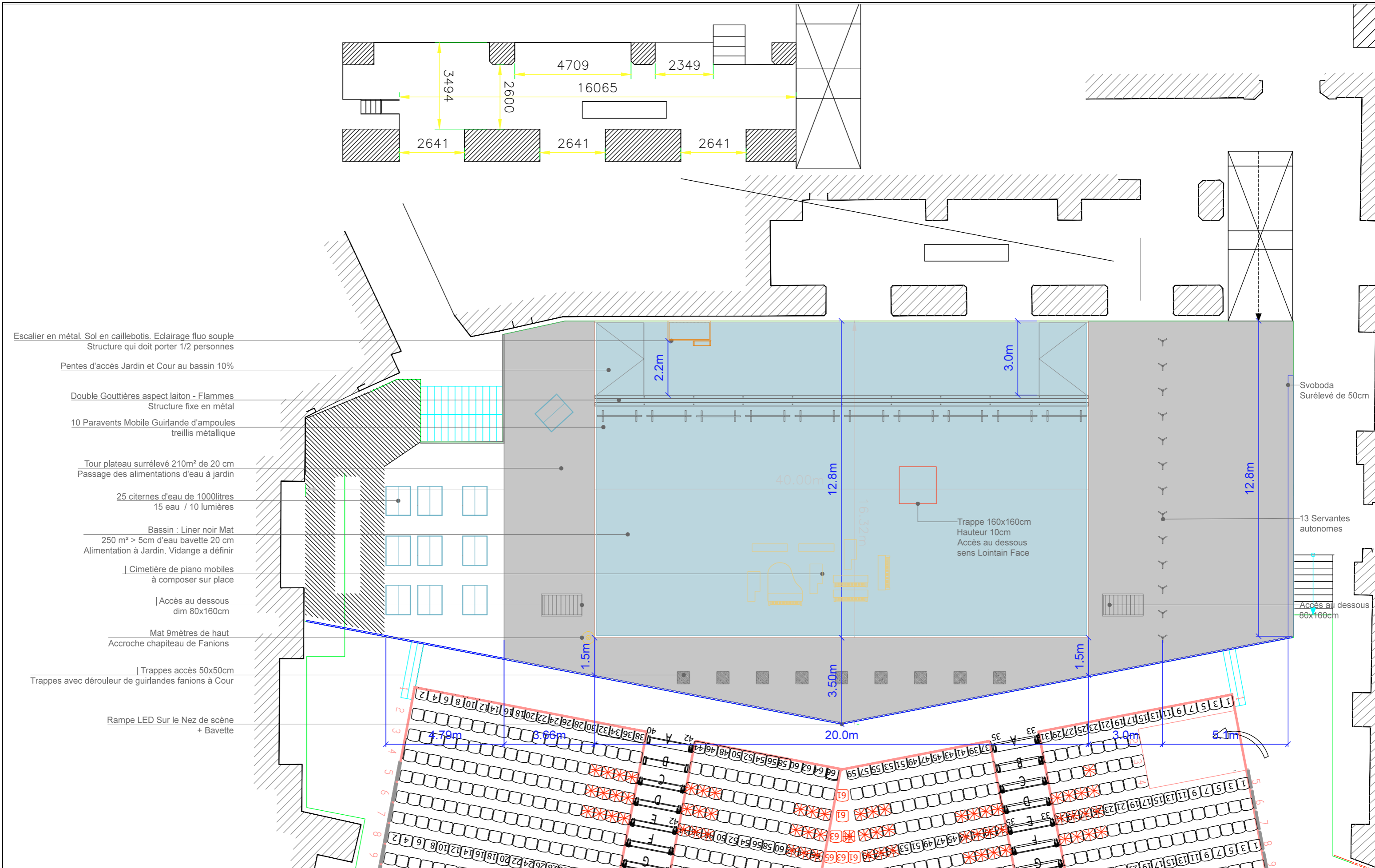

AVIGNON - PALAIS DES PAPES - COUR DU D'HONNEUR  
 ORFEO - en échos à l'Opéra de Claudio Monteverdi  
 Commande libre à Valère Novarina  
 Un spectacle de Jean Bellorini  
 Scénographie : Jean Bellorini & Véronique Chazal

PLAN D'IMPLANTATION- VERSION SIMPLE  
 sans echelle (voir A2 PDF)

Dossier de pré-Maquette  
 Date : 04 Février 2020  
 Architecte Scénographe  
 07 82 50 00 12  
 veronique.chazal@studio-miha.com





AVIGNON - PALAIS DES PAPES - COUR DU D'HONNEUR  
 ORFEO - en échos à l'Opéra de Claudio Monteverdi  
 Commande libre à Valère Novarina  
 Un spectacle de Jean Bellorini  
 Scénographie : Jean Bellorini & Véronique Chazal

COUPE LONGITUDINALE-VERSION SIMPLE  
 sans echelle (voir A2 PDF)

Dossier de pré-Maquette  
 Date : 04 Février 2020  
 Architecte Scénographe  
 07 82 50 00 12  
 veronique.chazal@studio-miha.com



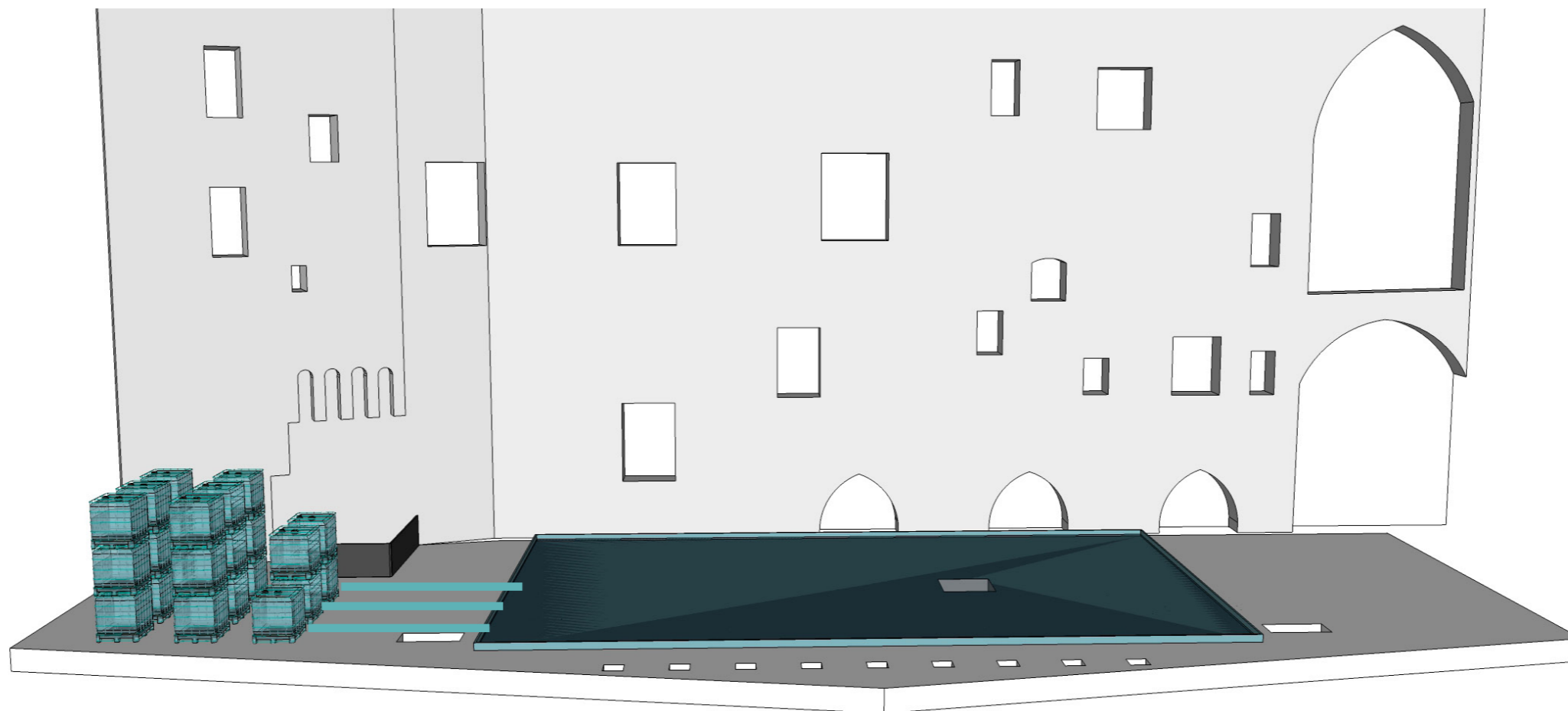

BASSIN :  
 Liner Noir Mat  
 Sur plateau l Bord de 20 cm  
 250 m<sup>2</sup>  
 Eau 5cm : 12 500 litres  
 25 Citernes de 1000L  
 13 eau + 12 Lumière

## 01 - BASSIN

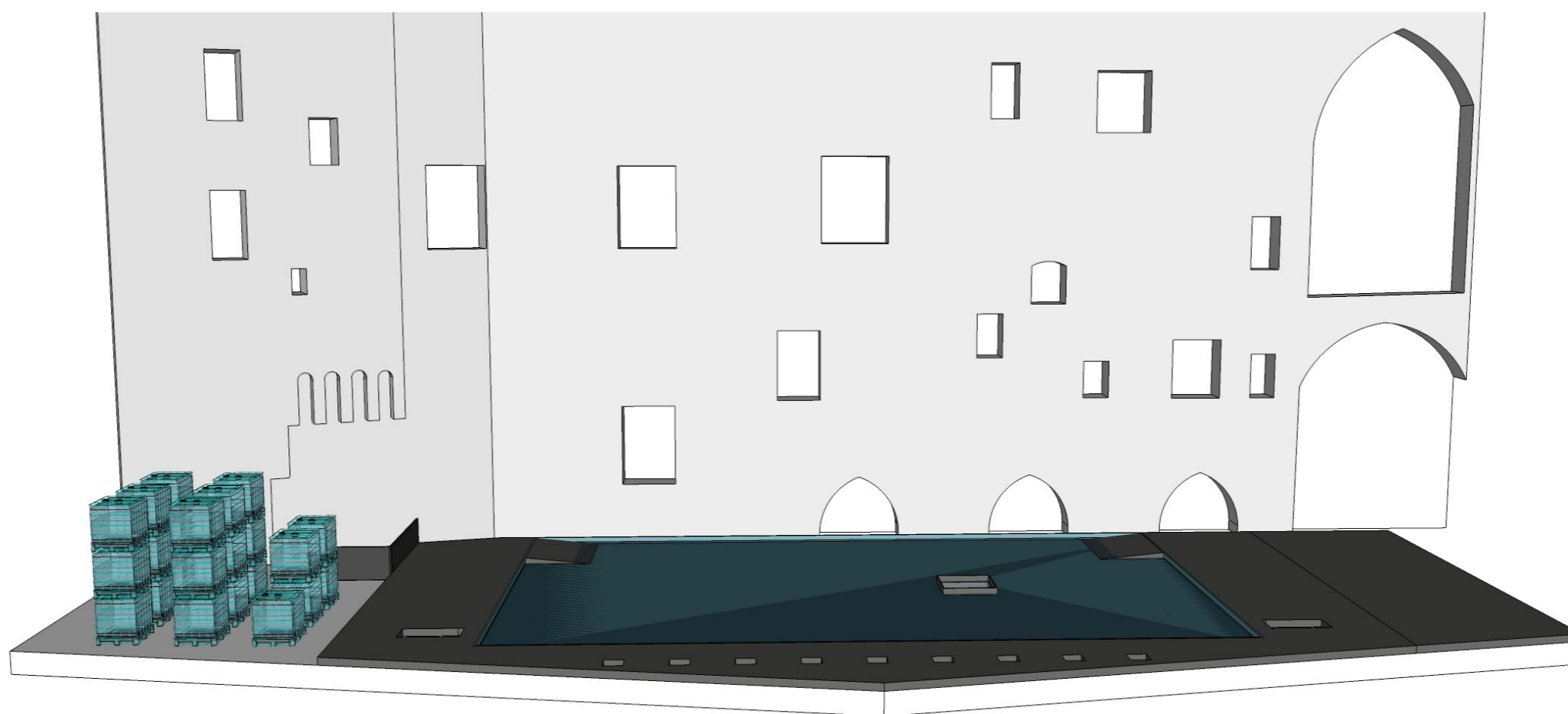

TOUR :  
 Plateau Samia Hauteur 20 cm  
 210 m<sup>2</sup>  
 80 Plateaux Samia 1x2m  
 35m<sup>2</sup> construction sur mesure  
 Rendu : Noir Mat

## 02 - TOUR



### 03 - ACCES

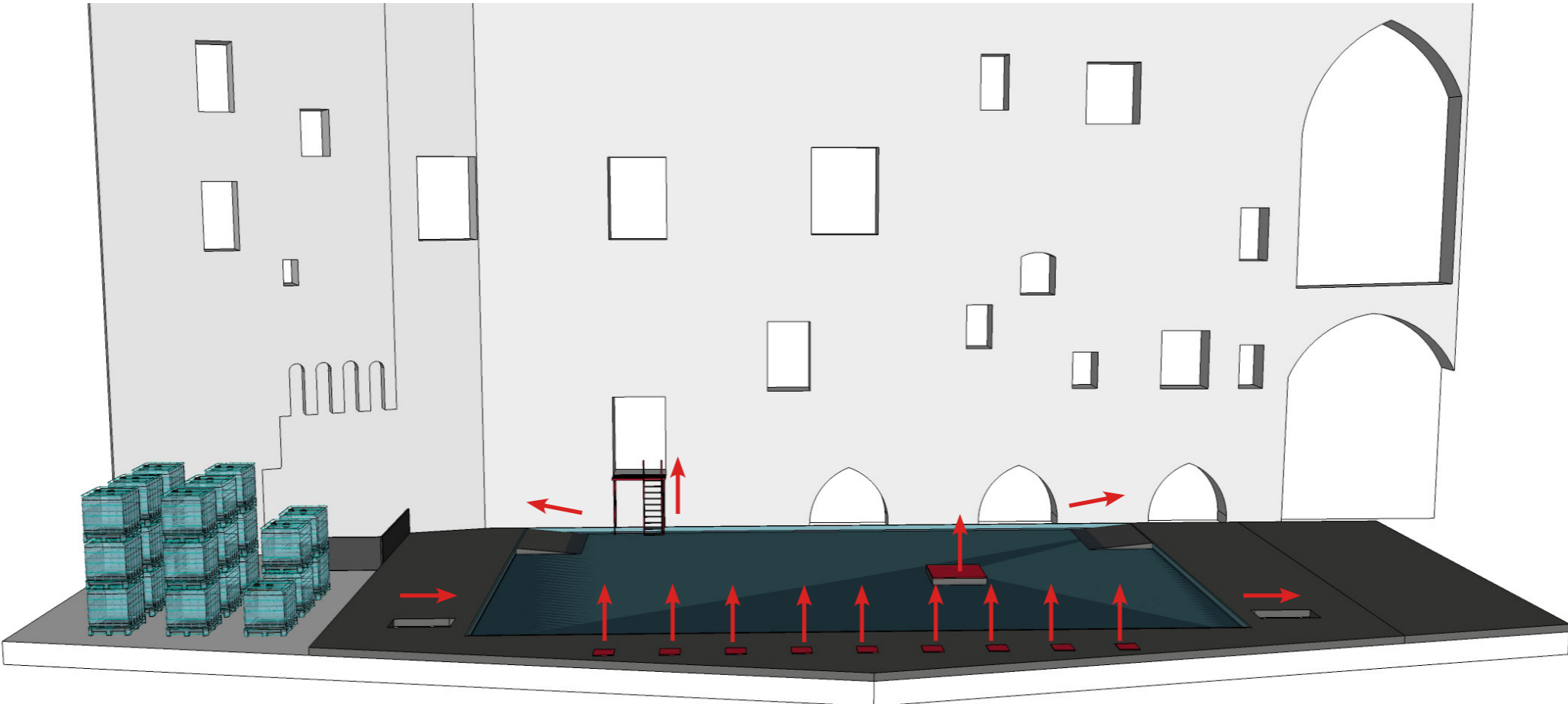

ACCES :  
9 trappes 50x50cm avant scène  
Deux accès Sens Jardin Cour à la Face du bassin 80x160cm  
1 trappe centrale Sens Lointain Face  
Pentes pour accessoire Cour et Jardin en fond de scène  
Escalier métallique accès fenêtre

### 04 - STRUCTURE

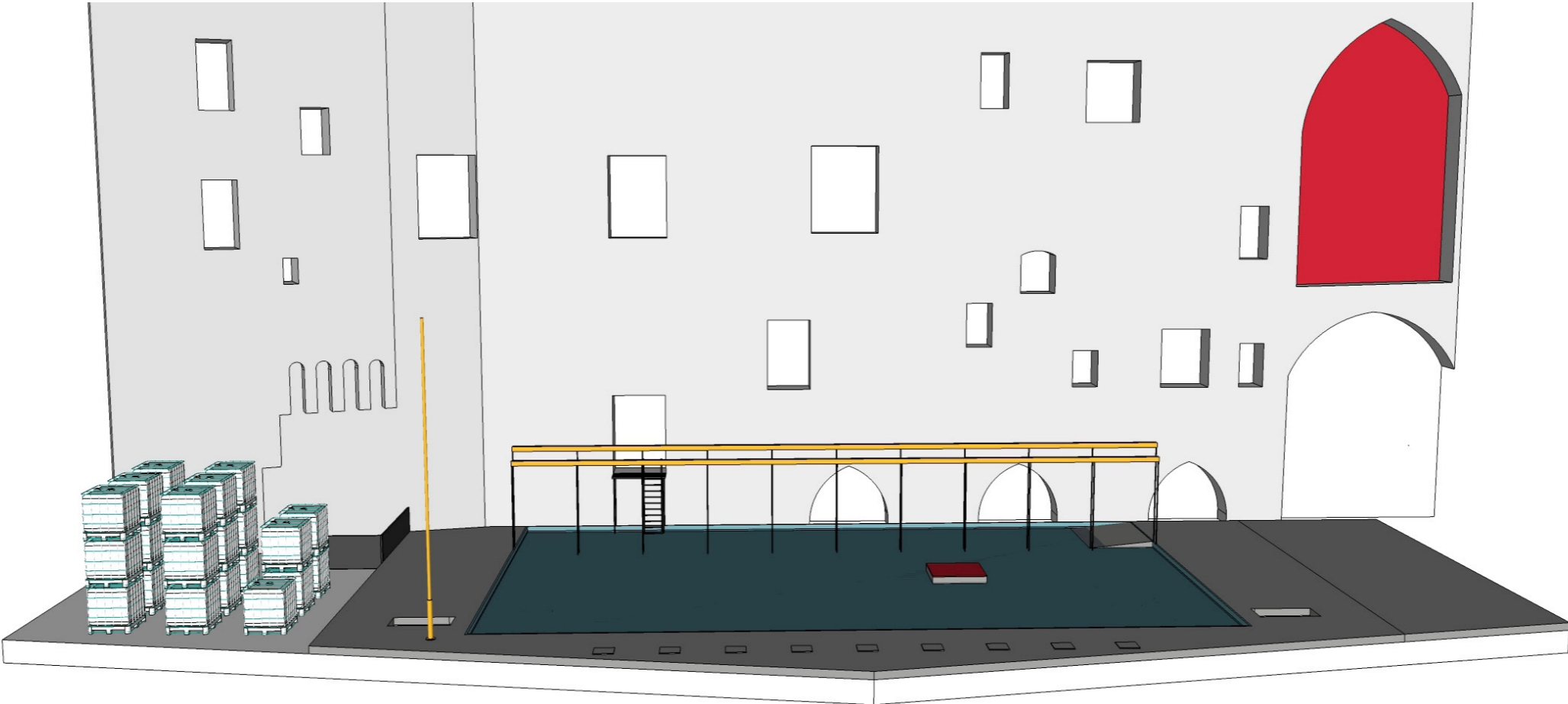

STRUCTURE :  
Gouttières de feu au fond de scène. Structure fixe en métal, double gouttière aspect laiton.  
Flammes de 30 ou 40 cm pendant 10 min.  
Couvercle ignifugé.

Mât : Support du chapiteau de Fanion

Découverte rouge dans la grande rosace

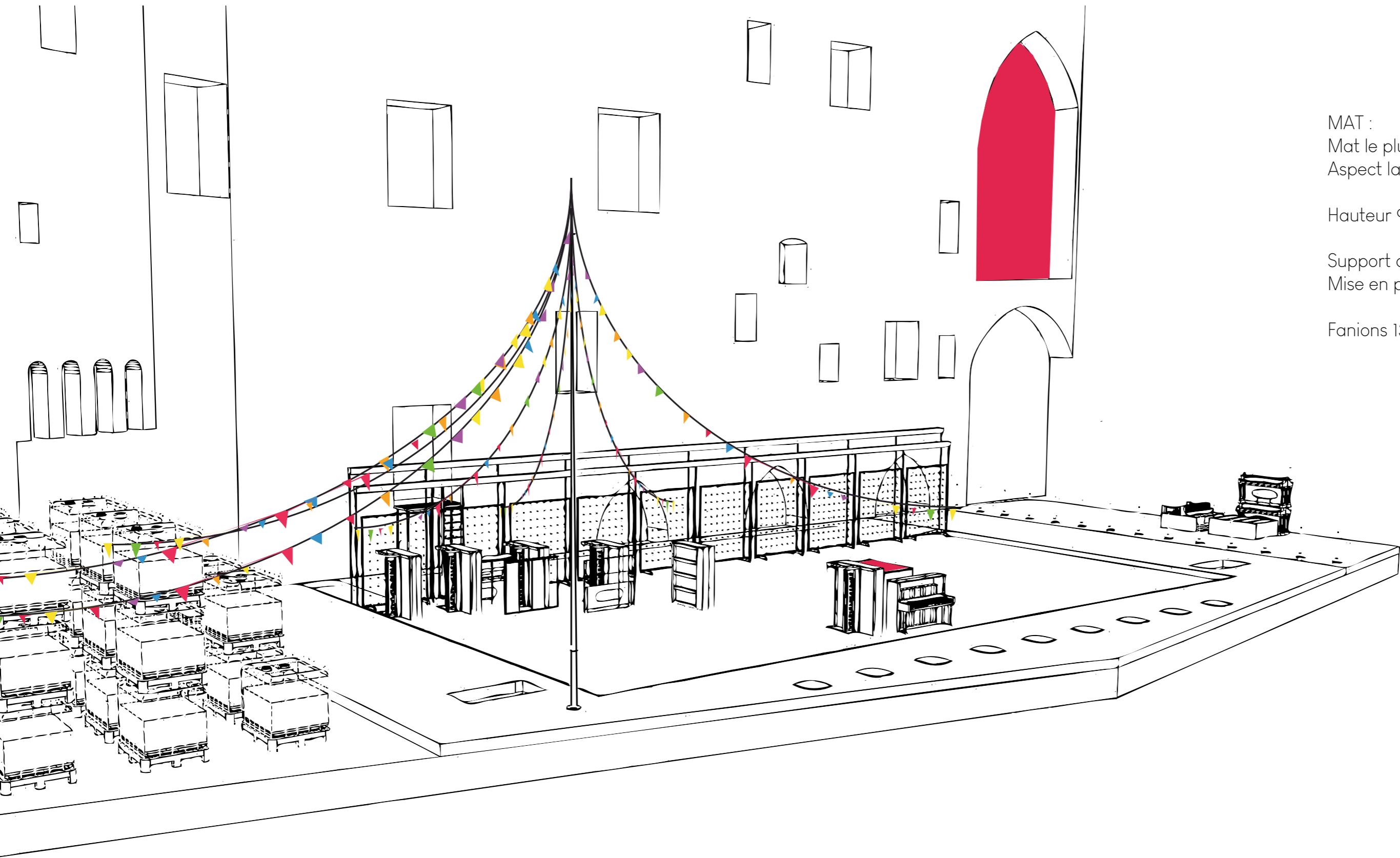

MAT :  
Mat le plus fin possible.  
Aspect laiton.

Hauteur 9 mètres

Support du chapiteau de fanions.  
Mise en place puis ravallement.

Fanions 135 ML de fanions colorés



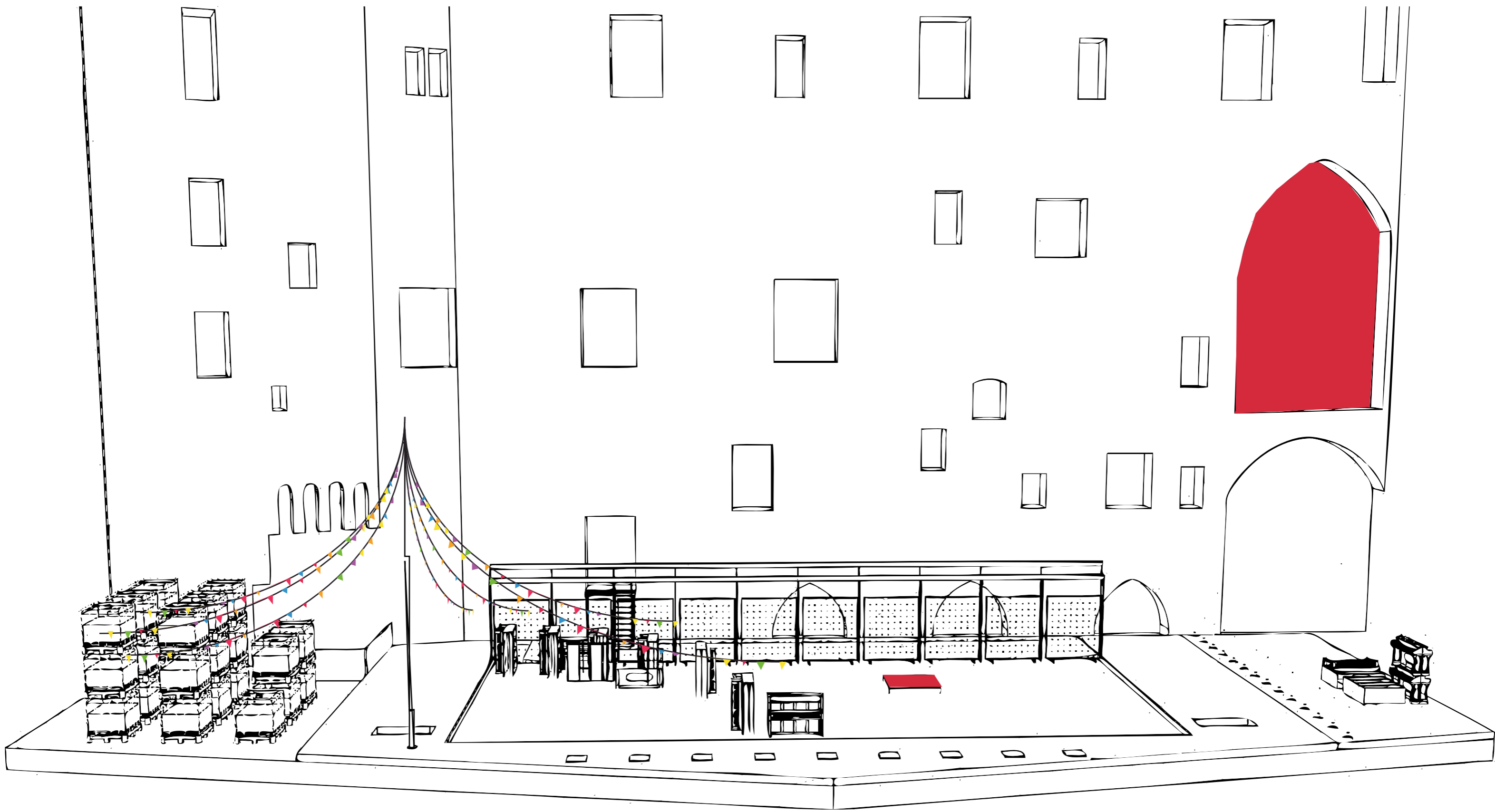

AVIGNON - PALAIS DES PAPES - COUR DU D'HONNEUR  
 ORFEO - en échos à l'Opéra de Claudio Monteverdi  
 Commande libre à Valère Novarina  
 Un spectacle de Jean Bellorini  
 Scénographie : Jean Bellorini & Véronique Chazal

Mât - Chapiteau de Fanions  
 Vue de Face

Dossier de pré-Maquette  
 Date : 04 Février 2020  
 Architecte Scénographe  
 07 82 50 00 12  
 veronique.chazal@studio-miha.com



04 - 02 GOUTTIERES

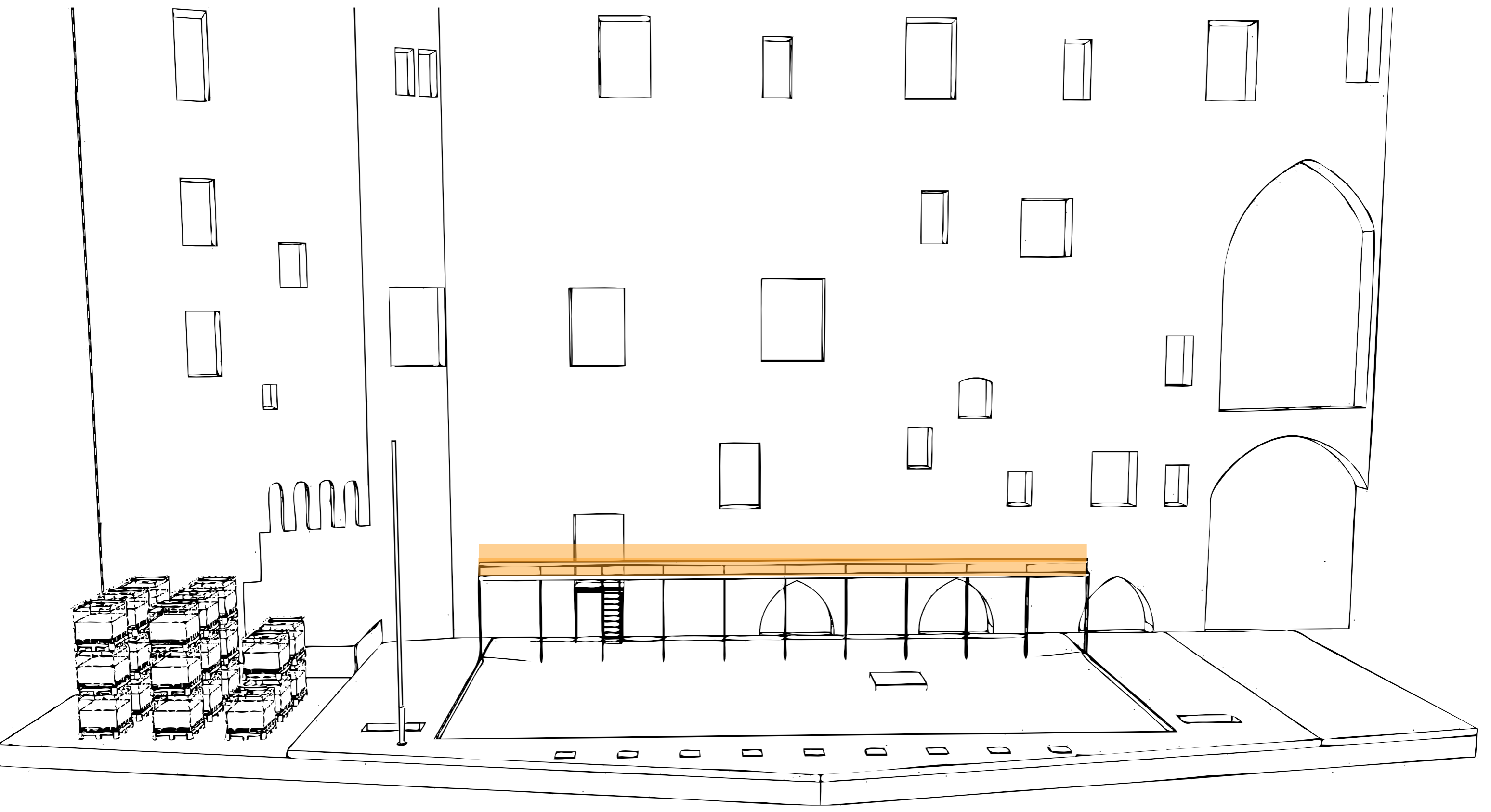

AVIGNON - PALAIS DES PAPES - COUR DU D'HONNEUR  
 ORFEO - en échos à l'Opéra de Claudio Monteverdi  
 Commande libre à Valère Novarina  
 Un spectacle de Jean Bellorini  
 Scénographie : Jean Bellorini & Véronique Chazal

Gouttière de feu  
 Visuel avec flammes de 40cm

Dossier de pré-Maquette  
 Date : 04 Février 2020  
 Architecte Scénographe  
 07 82 50 00 12  
 veronique.chazal@studio-miha.com





# 04 - 02 GOUTTIERES

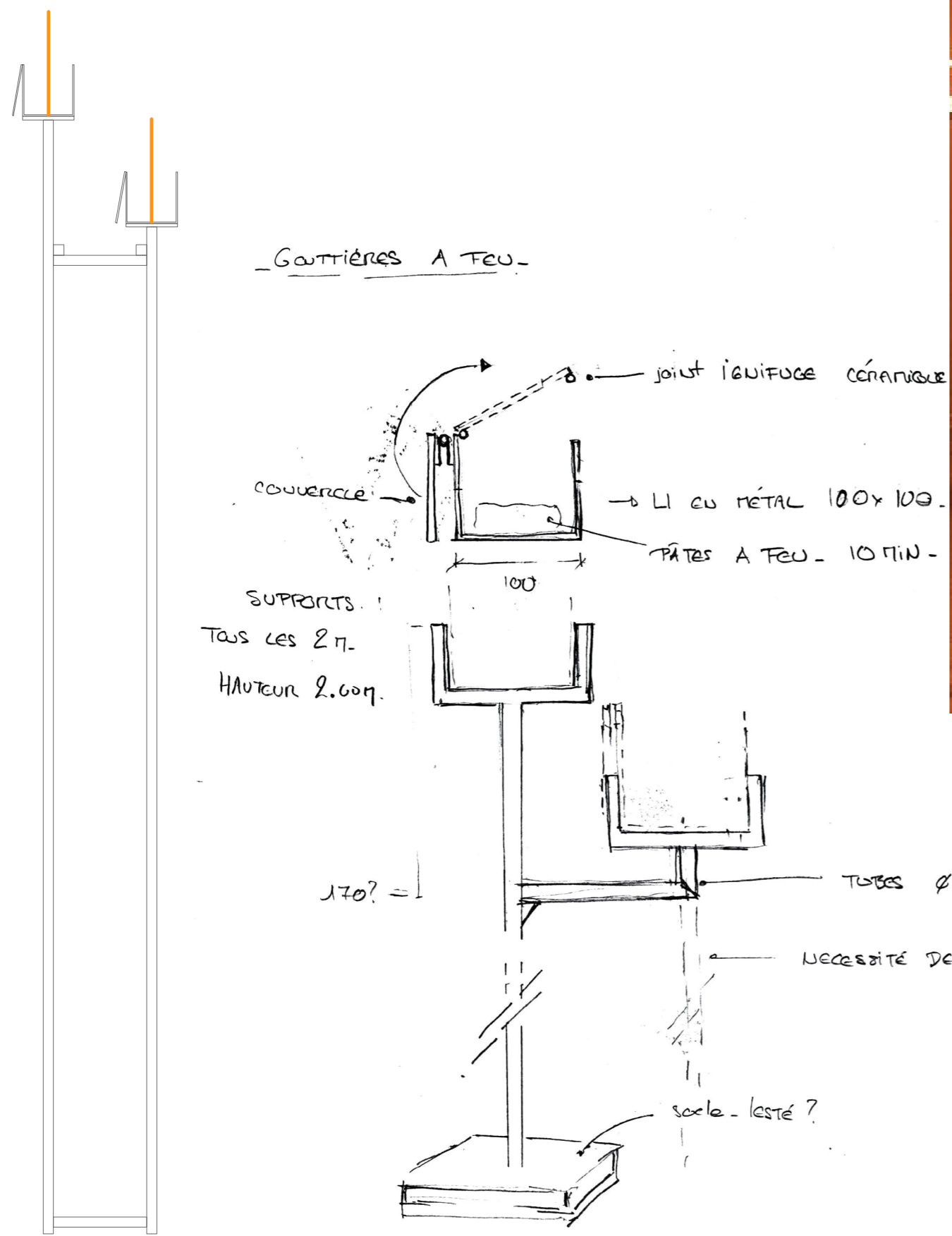

### ALUMAGE A DISTANCE :

- COURANT ELECT →
- ↳ FIBRE DE SPONGEX /
- ↳ FURUCOTON



Gouttière de Feu :  
 Double gouttière, avec couvercle ignifugé  
 Aspect laiton.  
 Hauteur 3,8 et 3,2 m  
 Longueur 20 m  
 Flammes : Pâte à feu en gel ?  
 Structure en métal noire extra fine.

# 05 - ACCESSOIRES

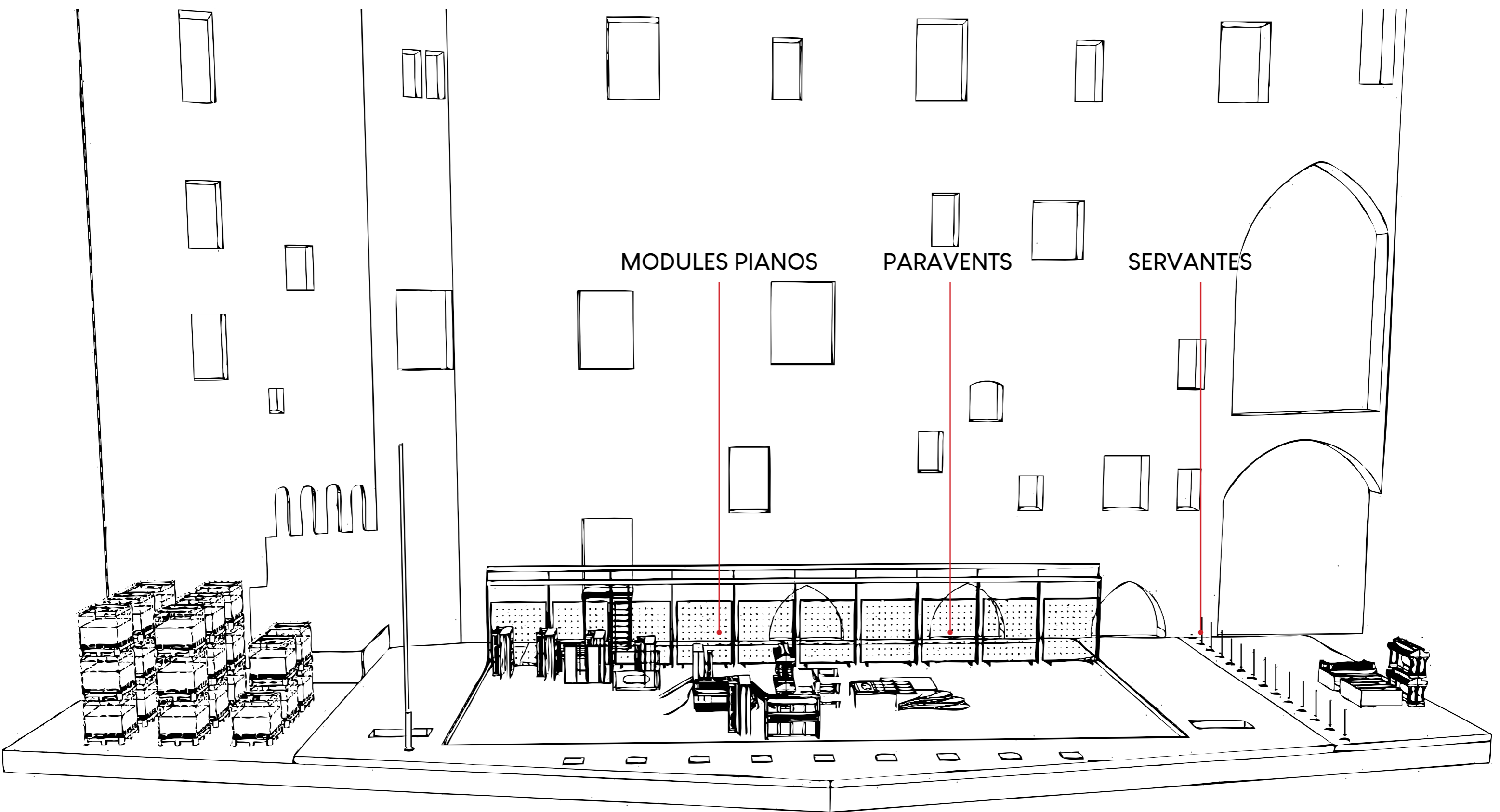



# SERVANTES

SERVANTES MOBILES x 13

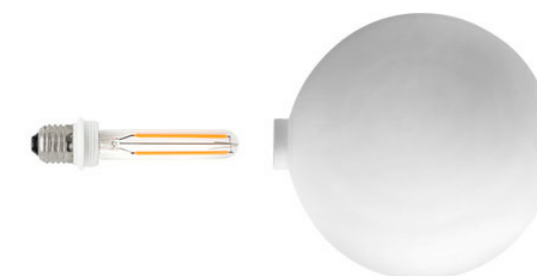
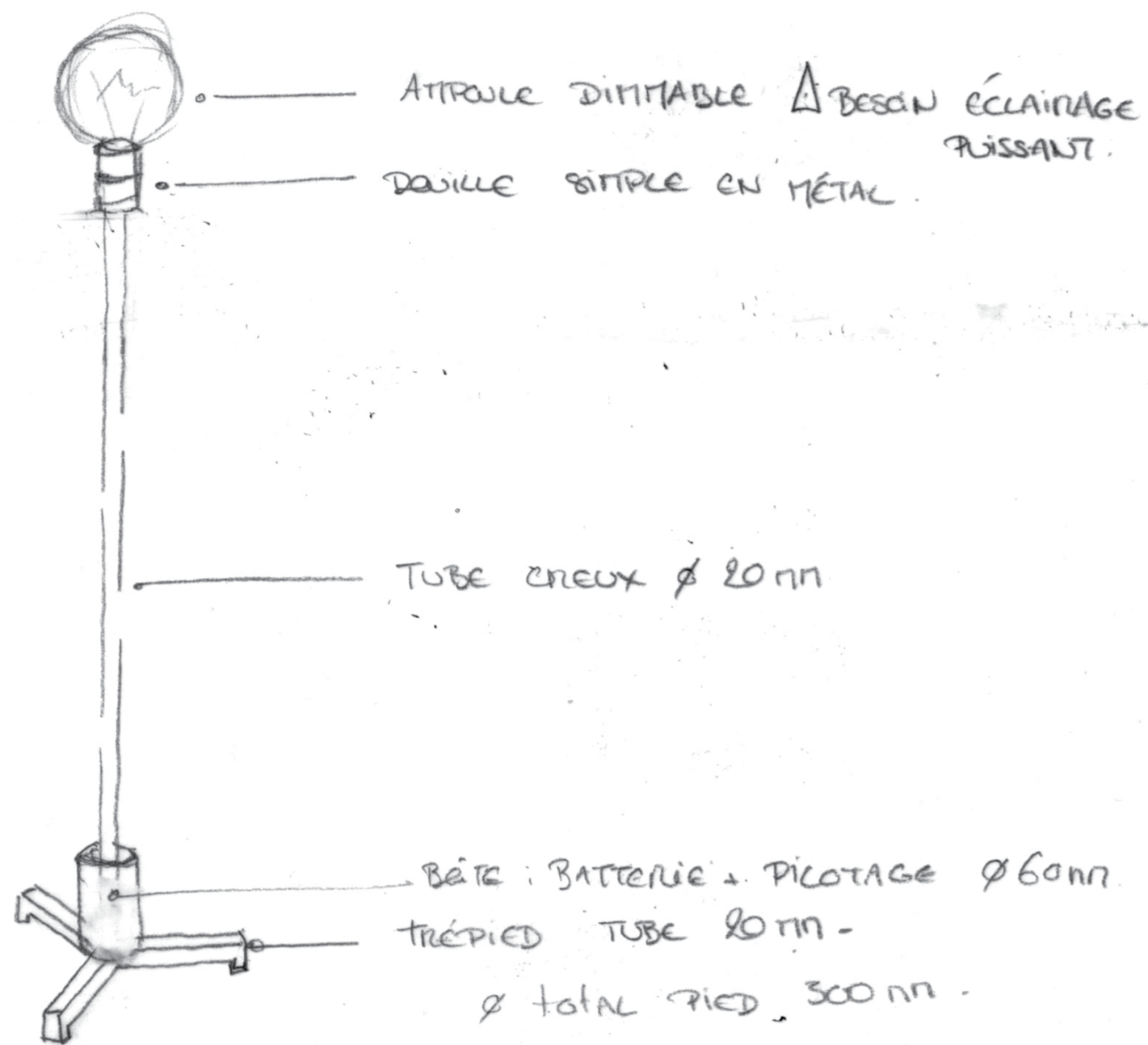

Servantes :  
Servantes simples avec une am-  
poule,  
Aspect laiton.

Hauteur à définir  
Nombre : 13

13 Autonomes en batterie  
3 Waterproof



# MODULES PIANO

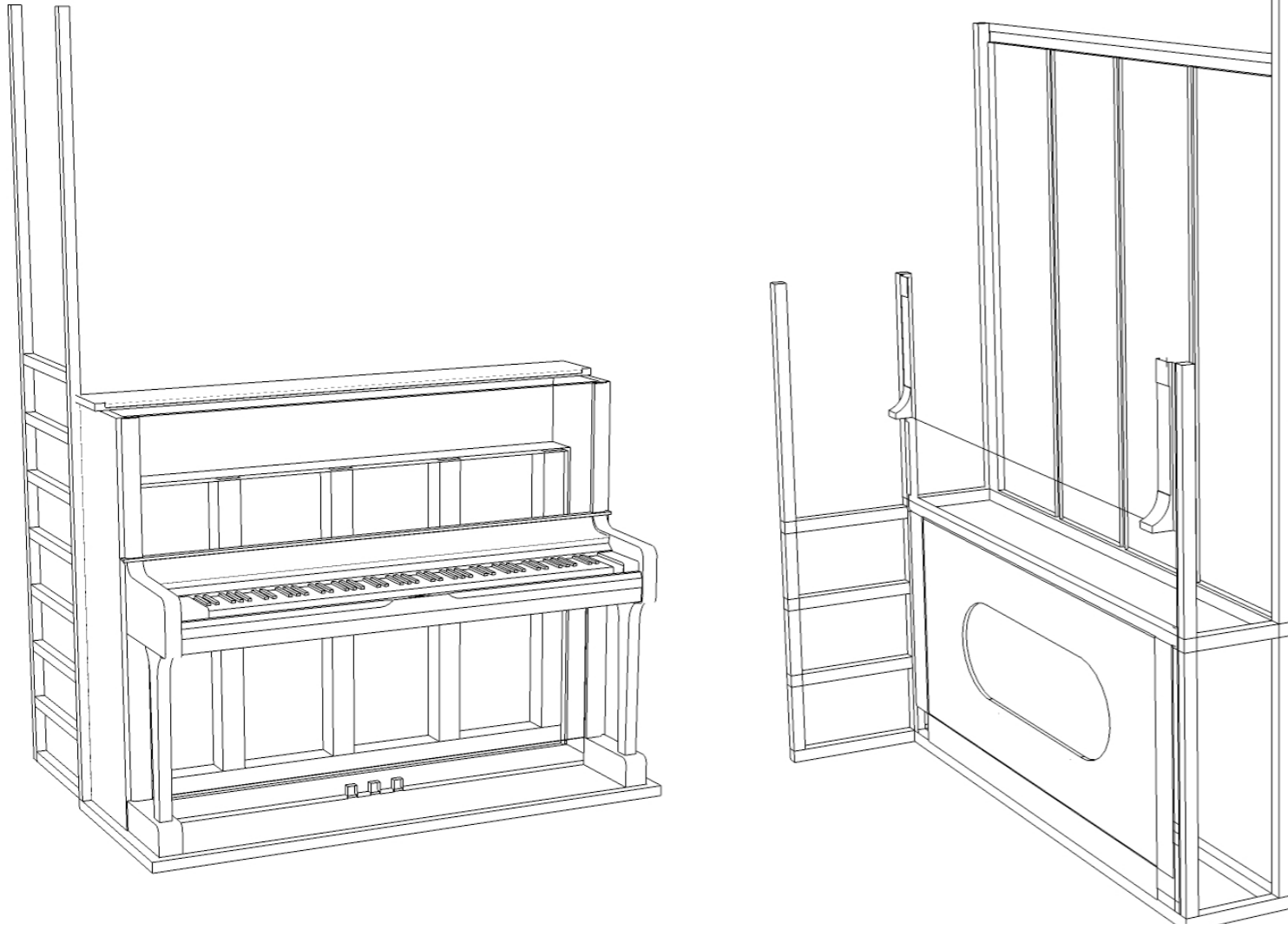

AVIGNON - PALAIS DES PAPES - COUR DU D'HONNEUR  
ORFEO - en échos à l'Opéra de Claudio Monteverdi  
Commande libre à Valère Novarina  
Un spectacle de Jean Bellorini  
Scénographie : Jean Bellorini & Véronique Chazal

## DETAIL - MODULES PIANO

Dossier de pré-Maquette  
Date : 04 Février 2020  
Architecte Scénographe  
07 82 50 00 12  
veronique.chazal@studio-miha.com



# MODULES PIANO

Modules Piano :  
Entre 10 et 20 Pianos droits et à  
queue. désossés et abîmés.  
Création de modules assemblés  
sur roulette, avec échelle.

Hauteur a définir  
Nombre : A définir

A créer à l'atelier avec les pianos  
sous les yeux

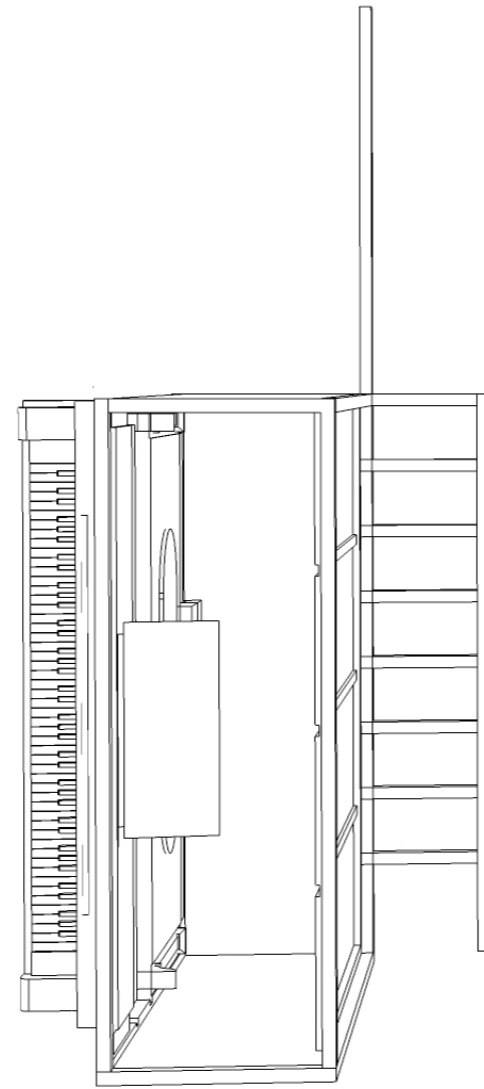
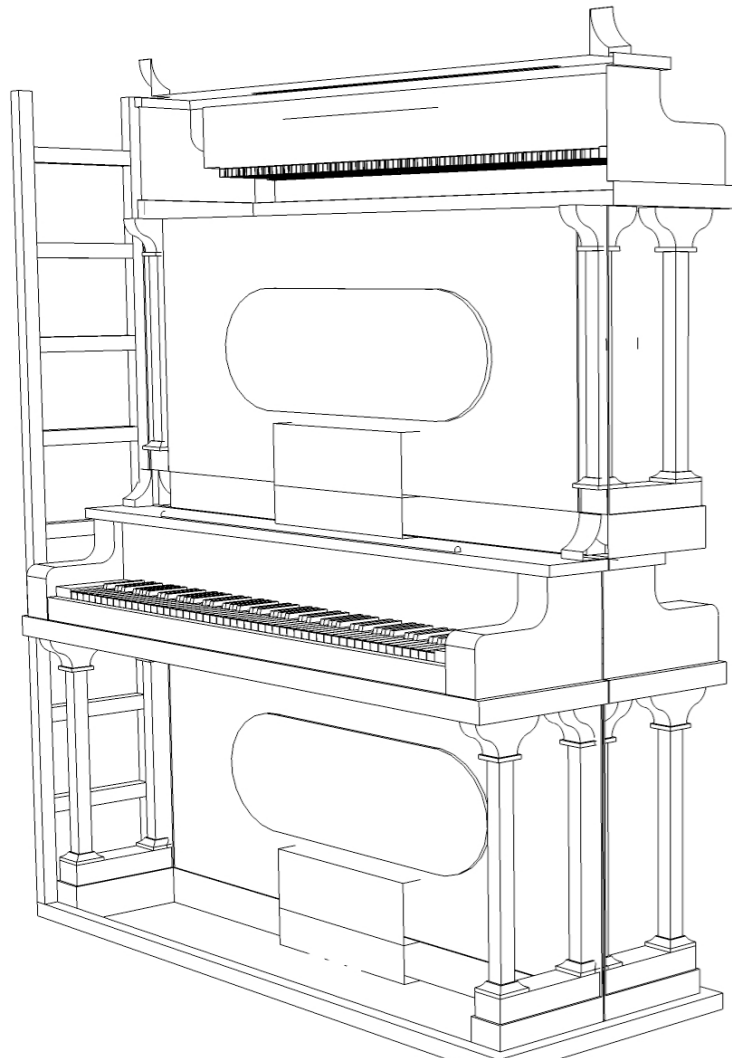



**PARAVENTS**

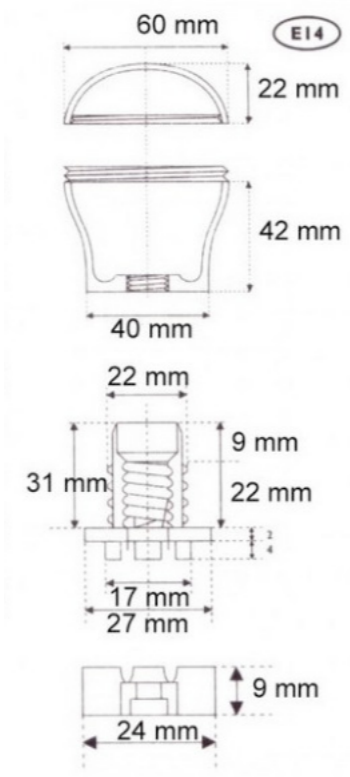

Paravents :  
10 paravents autonomes.  
Certains avec des cabochons colorés, nombre et rythme à définir.

Systeme lumiere Waterproof

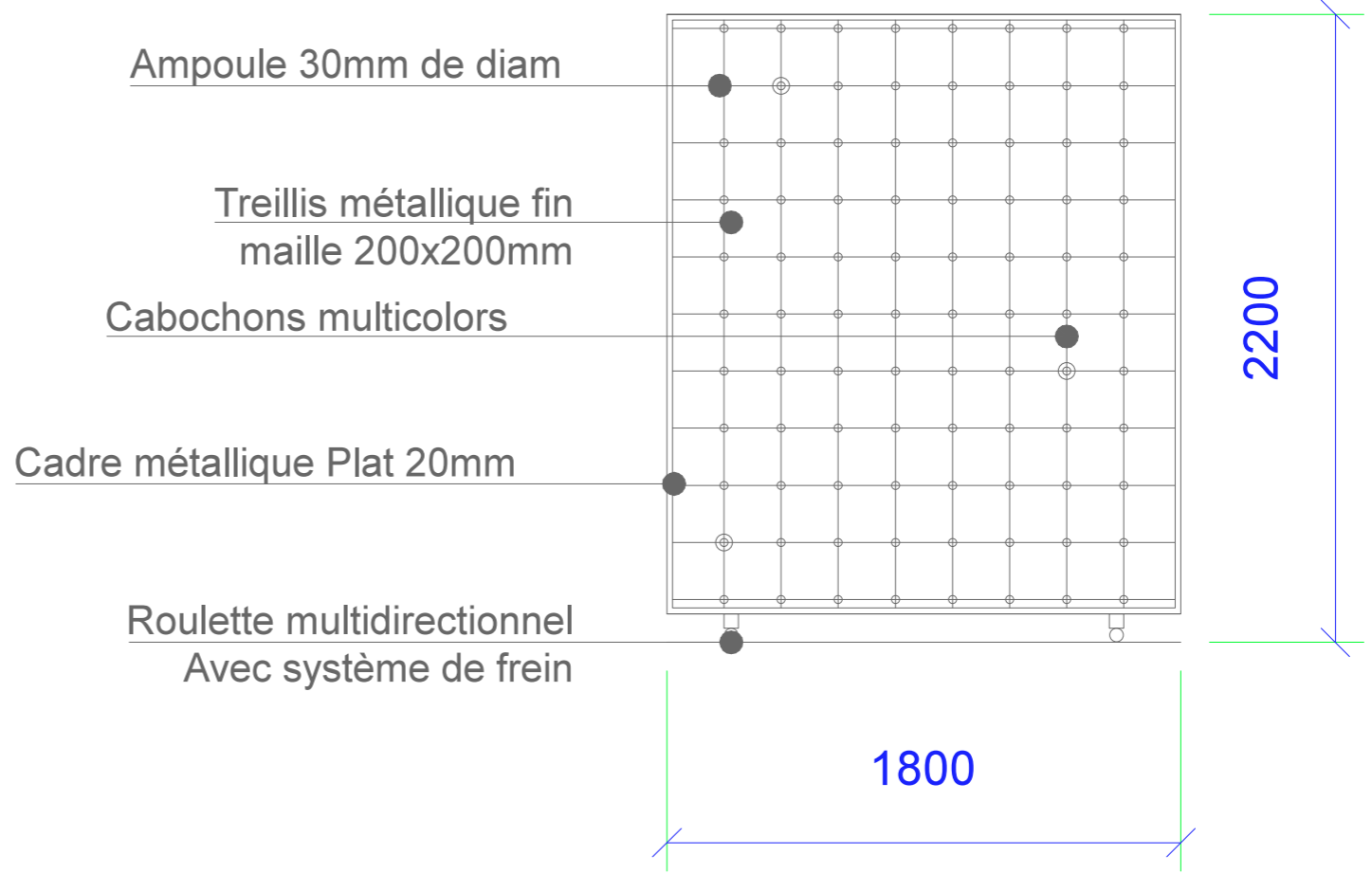
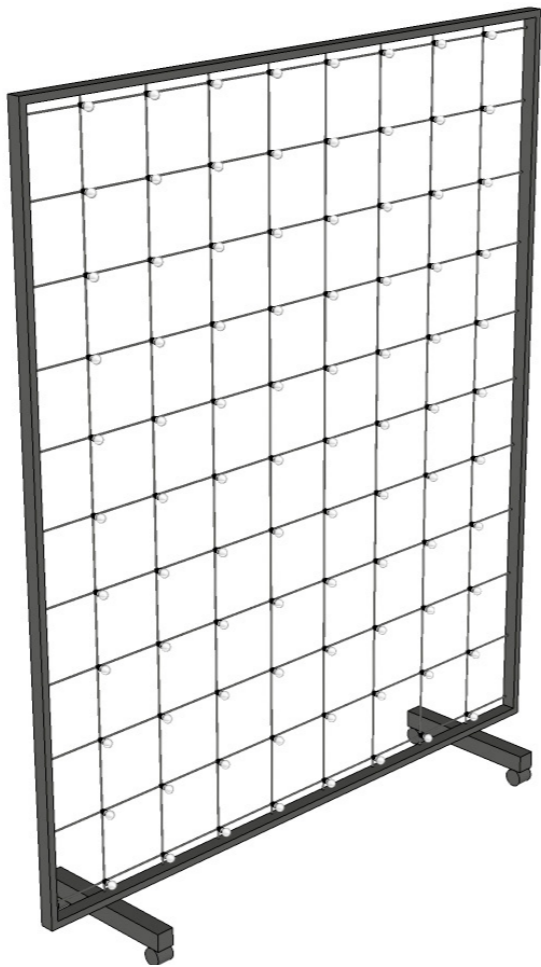



# Oféo - Version Complète

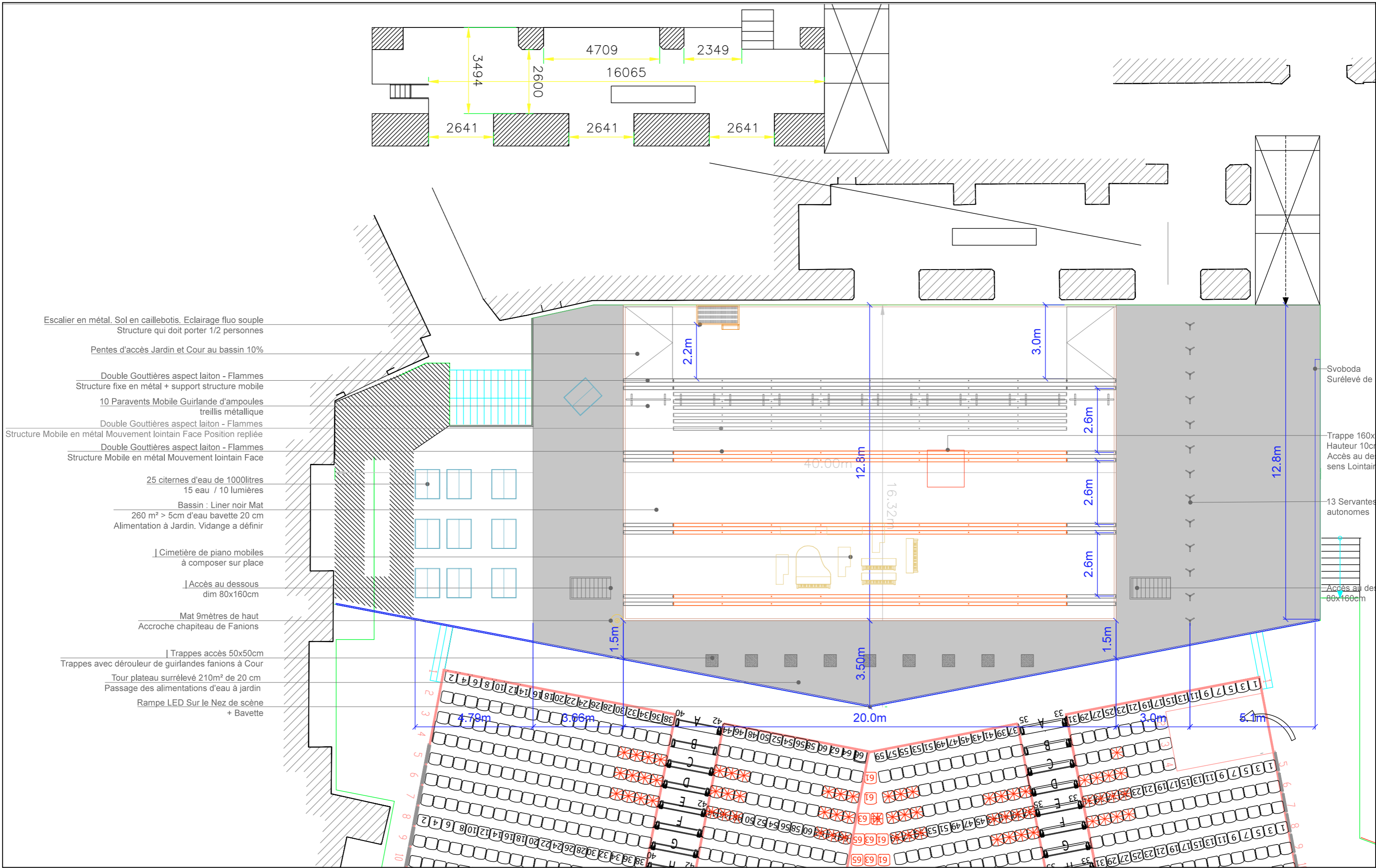

AVIGNON - PALAIS DES PAPES - COUR DU D'HONNEUR  
 ORFEO - en échos à l'Opéra de Claudio Monteverdi  
 Commande libre à Valère Novarina  
 Un spectacle de Jean Bellorini  
 Scénographie : Jean Bellorini & Véronique Chazal

PLAN D'IMPLANTATION- VERSION COMPLETE  
 sans echelle (voir A2 PDF)

Dossier de pré-Maquette  
 Date : 04 Février 2020  
 Architecte Scénographe  
 07 82 50 00 12  
 veronique.chazal@studio-miha.com





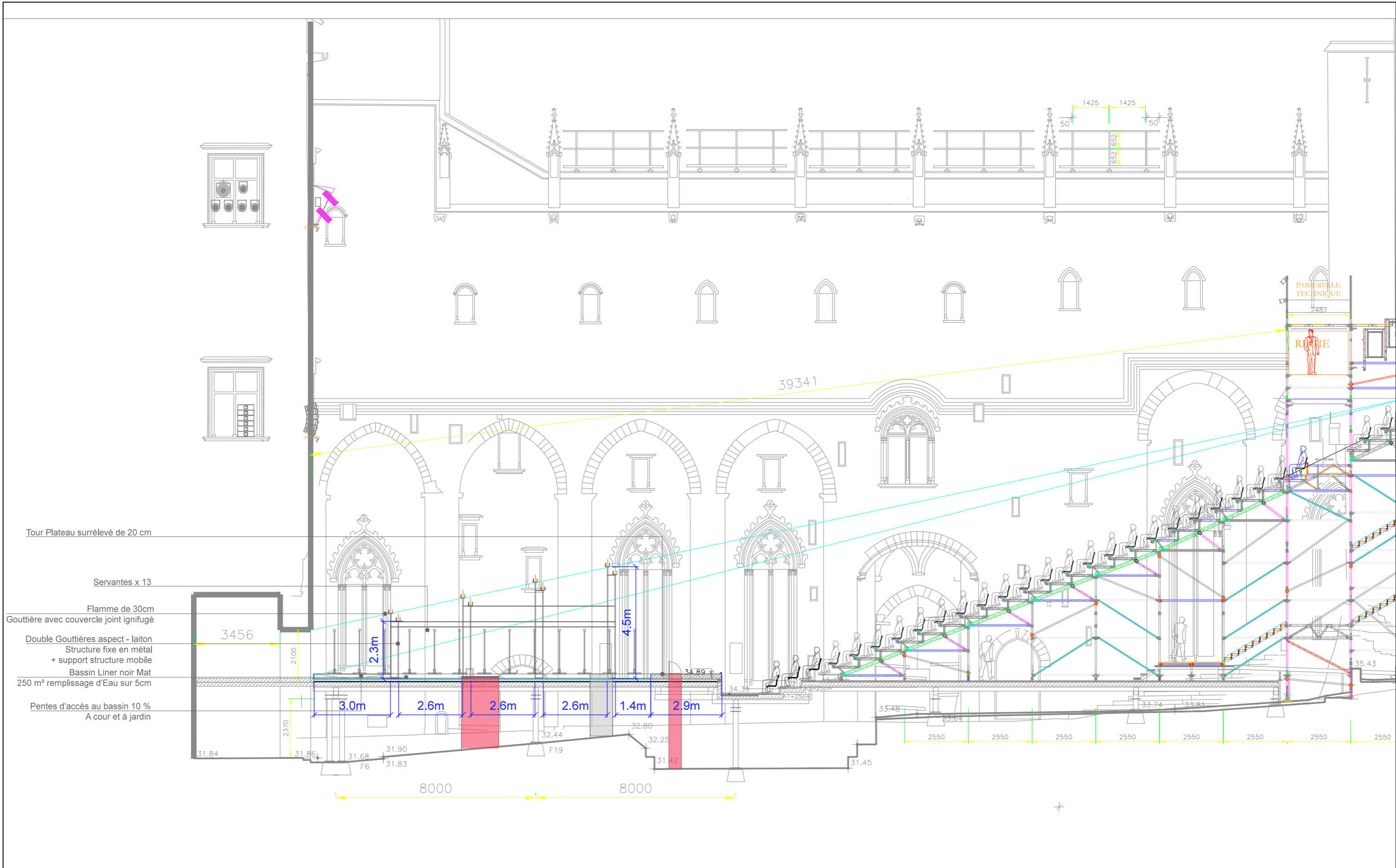

AVIGNON - PALAIS DES PAPES - COUR DU D'HONNEUR  
 ORFEO - en échos à l'Opéra de Claudio Monteverdi  
 Commande libre à Valère Novarina  
 Un spectacle de Jean Bellorini  
 Scénographie : Jean Bellorini & Véronique Chazal

COUPE LONGITUDINALE  
 sans echelle (voir A2 PDF)

Dossier de pré-Maquette  
 Date : 04 Février 2020  
 Architecte Scénographe  
 07 82 50 00 12  
 veronique.chazal@studio-miha.com







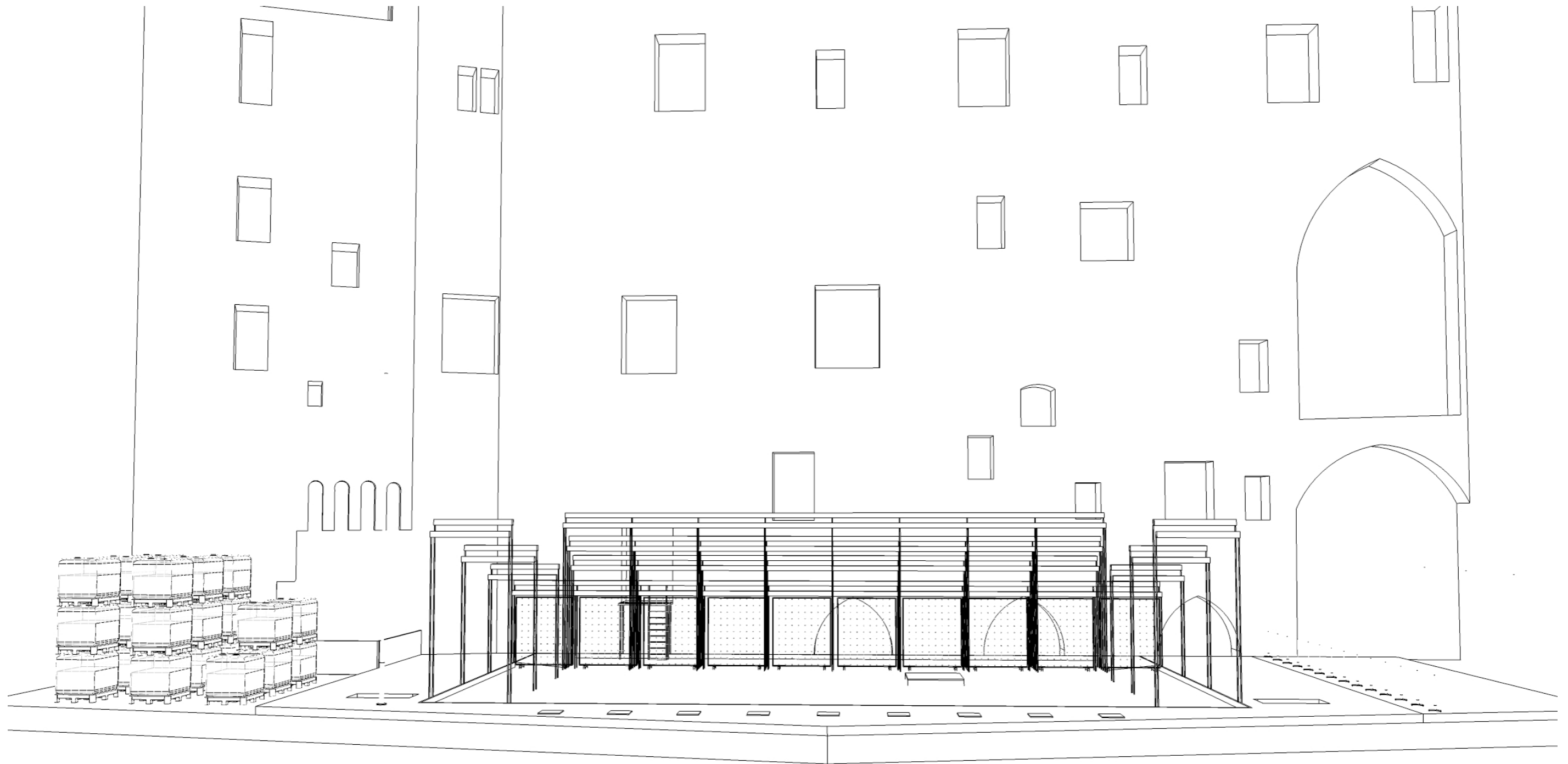

## 01 - FACE STRUCTURE REPLIEE

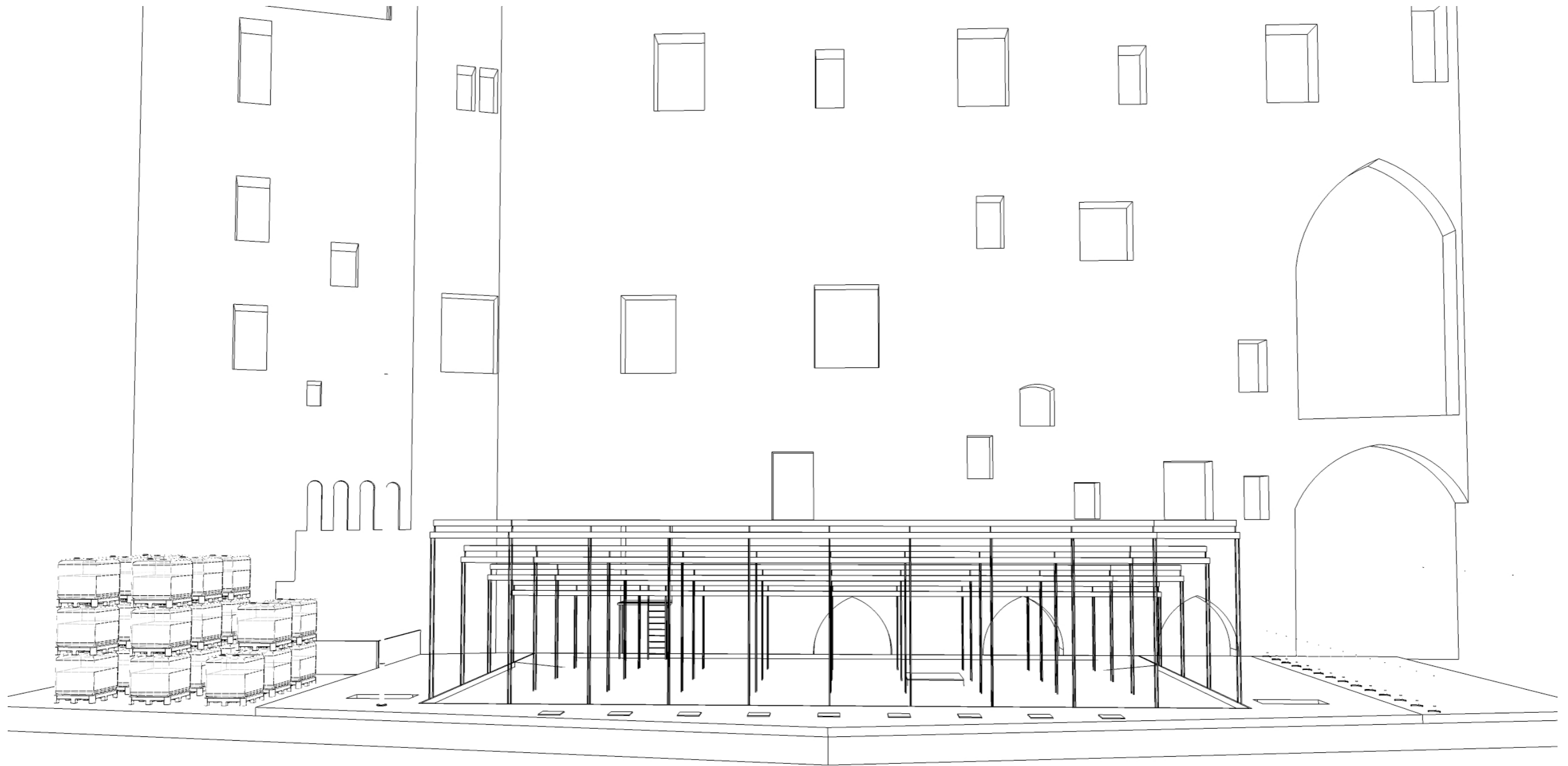

## 02 - FACE STRUCTURE OUVERTE



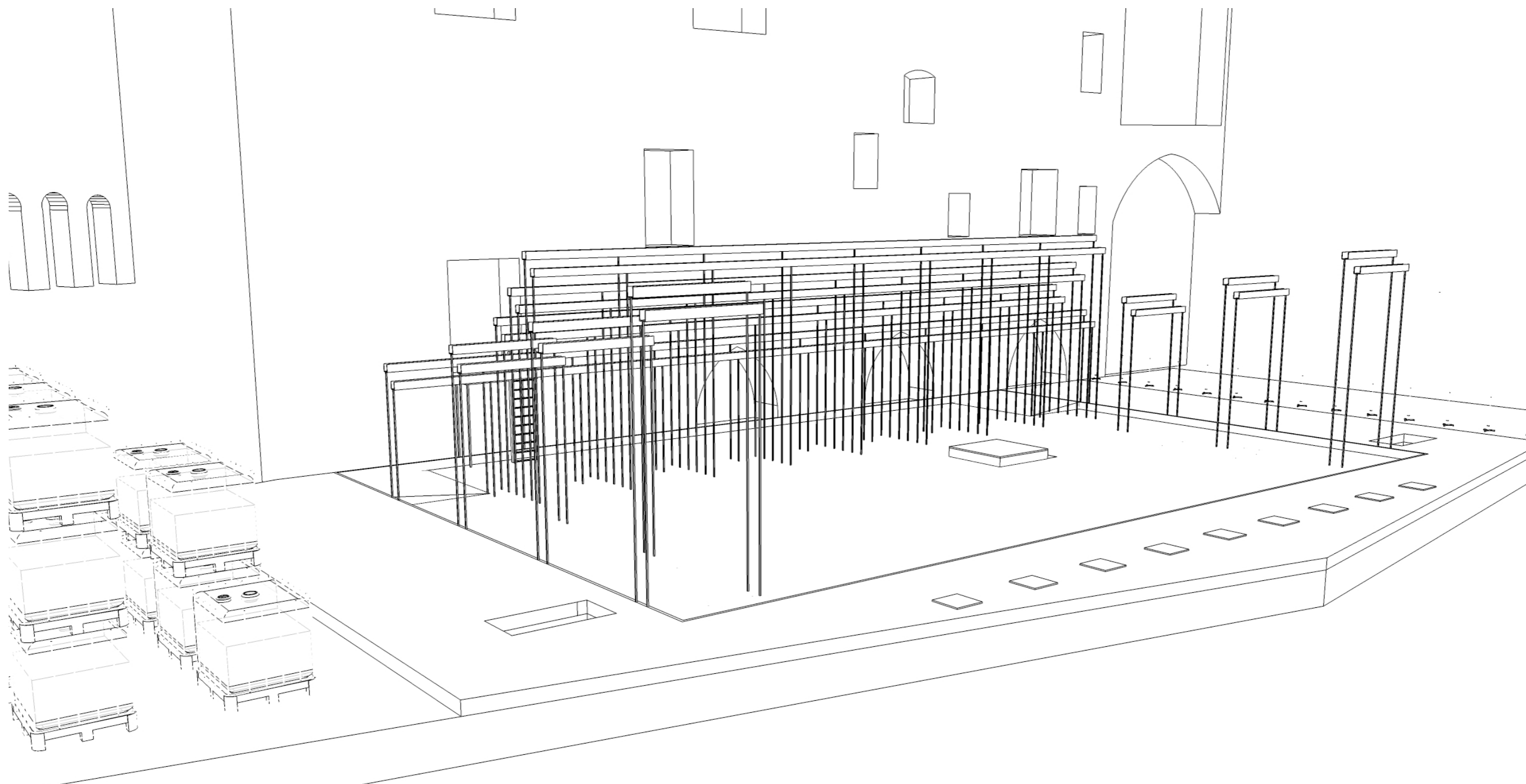

## 01 - FACE STRUCTURE REPLIEE

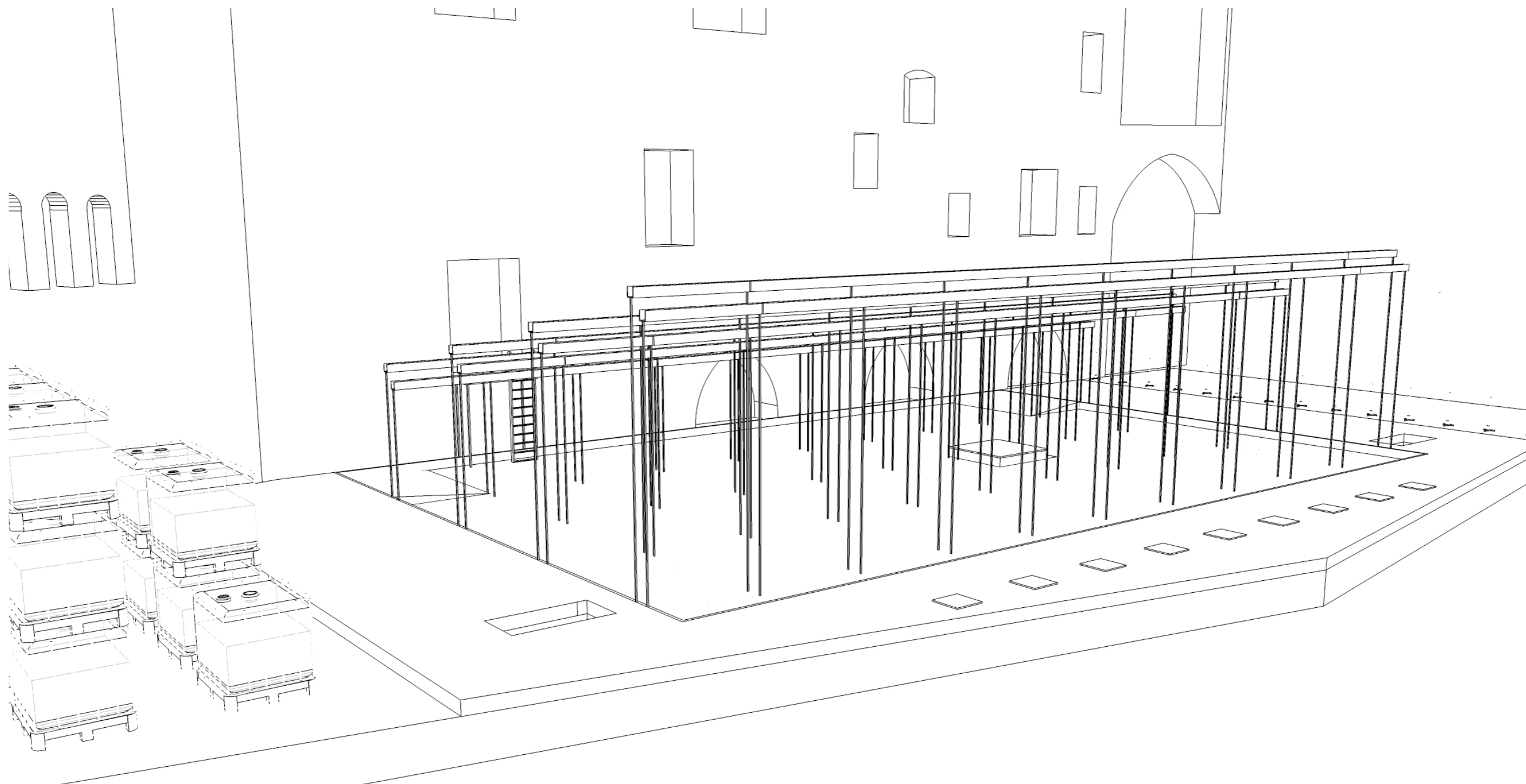

## 02 - FACE STRUCTURE OUVERTE